

LP/3

РЕЛЕ НИЗКОГО ДАВЛЕНИЯ

LOW PRESSURE SWITCH

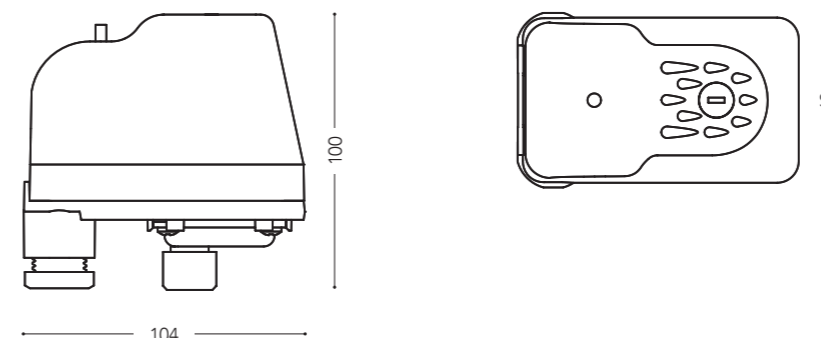

✓ ЗАЩИТА НАСОСА
✓ ОРИГИНАЛЬНОЕ РЕШЕНИЕ
✓ АЛЬТЕРНАТИВНОСТЬ

✓ PUMP PROTECTION
✓ ORIGINAL
✓ ALTERNATIVE

Свойства

- Применяется для защиты систем подачи воды (повысительные установки, системы пожаротушения), а так же в пневматических системах (контуры регулирования под давлением).
- Размыкает электрическое соединение между электропитанием и оборудованием, когда давление падает ниже установленного значения (давление остановки).
- Устанавливается последовательно с реле давления **PM/5** в автоматических станциях повышения давления для защиты электронасоса от «сухого хода»
- Перезапуск происходит автоматически, когда давление снова становится выше, чем стартовое давление, или при нажатии кнопки перезапуска.
- Двойной электрический контакт: нормально разомкнутый, из сплава меди, с накладкой Ag-Ni.
- Мембрана из обрезиненного тканевого материала (резина NBR).
- Надежно фиксирующие кабельные зажимы.

Исполнение по заказу

- Несколько вариантов гидравлических соединений.
- Настройки по заказу.
- Градуированная шкала, показывающая давление остановки.
- Класс защиты IP 54.
- Модель с кабелями для подсоединения к электродвигателю двигателя насоса и электропитанию.

Features

- Pressure switch for the protection of water systems (booster sets and fire-fighting systems) and pneumatic systems (control circuits under pressure).
- The device interrupts the electric connection between the line and the load when the pressure decreases below the established value (stop pressure).
- In the booster sets systems it is **matched in series with a PM/5** pressure switch in order to **protect the electric pump from dry running**.
- The reset is automatic when the pressure becomes again higher than the start value or when pressing the reset button.
- Double electric contact: normally open, made of brass alloy with Ag-Ni surfacing.
- NBR rubber coated fabric membrane.
- Tear resistant cable clamps.

Optionals – special arrangements

- Several available hydraulic connections.
- Customized settings.
- Graduated scale showing stop pressure value.
- Protection degree IP 54.
- Version with electrical cables for motor and line connection.

Установка
Installation

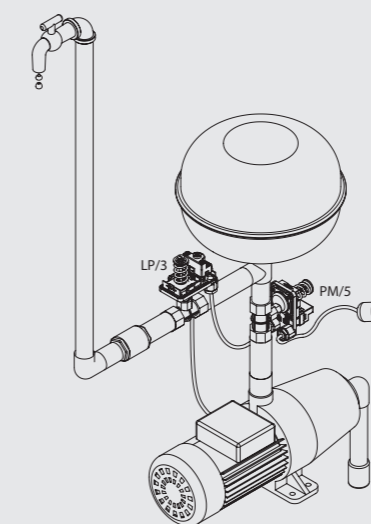

Предварительно настроенное значение давления выключения должно быть выше, чем эквивалентное давление, создаваемое водяным столбом на выходе из LP/3 (водяной столб 1 м эквивалентен 0,1 бар).

The pre-set cut-out pressure value must be higher than the equivalent pressure generated by the water column on LP/3 exit side (water column 1 mt is equivalent to 0,1 bar).



RESET (ПЕРЕЗАПУСК)



SG (ГРАДУИРОВАННАЯ ШКАЛА)

ТЕХНИЧЕСКИЕ ДАННЫЕ TECHNICAL DATA	LP/3	LP/3-18
Диапазон давления выключения(мин÷макс) Cut-out pressure range	0,05÷0,4 бар	0,5÷2,0 бар
Заводская настройка Factory setting	0,1–0,45 бар	0,5–0,95 бар
Номинальный ток Rated current	16(10)A	
Номинальное напряжение Rated voltage	250 В	
Макс.температура жидкости Max fluid temperature	55°C	
Макс.температура окружающей среды Max ambient temperature	55°C	
Стандартное соединение Standard connection	¼" Внутр.резьба	
Класс защиты Protection degree	IP 44	